

Arbeitshöhe	11,95 m
Plattformhöhe	9,95 m
Schwenkhöhe	4,77 m
Reichweite	7,00 m
Korbarmdrehwinkel	+70° / -70°
Schwenkbereich des Korbarmes	+70° / -70°
Schwenkbereich der Arbeitskorbes	140°
Drehbereich der Bühne	355°
Tragfähigkeit	200 kg
Personenzahl (innen/außen)	2/2
Arbeitskorb (Breite x Länge)	1,20 x 0,92 m
(1) Gesamtbreite	1,20 m
(2) Gesamtlänge	5,48 m
(3) Gesamthöhe	1,99 m
(4) Gesamtlänge eingeklappt	3,74 m
(5) Gesamthöhe eingeklappt	2,16 m
(6) Wenderadius innen	1,55 m
(7) Wenderadius außen	3,25 m
(8) Wenderadius außen (Option 3D)	3,44 m
(9) Bodenfreiheit	10 cm
(10) Radstand	1,65 m
Fahrgeschwindigkeit	6 km/h
Arbeitsgeschwindigkeit	0,60 km/h
Steigfähigkeit	25%
Max. zulässige Schrägneigung	5 % 3°
Bereifung	0,60 x 0,19 m
Antriebsräder	2 (hinten)
Lenkräder	2 (vorne)
Gewicht (variiert je nach angebauten Optionen und Serienausstattungen)	6660 kg
Batterien	240 Ah / 2 x 24 V
Integriertes Ladegerät	30 Ah / 48 V

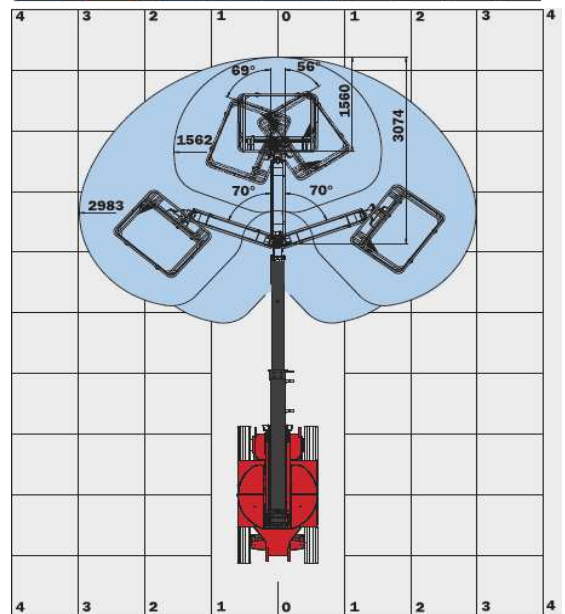

Option 3D: Drehung des Korbarmes

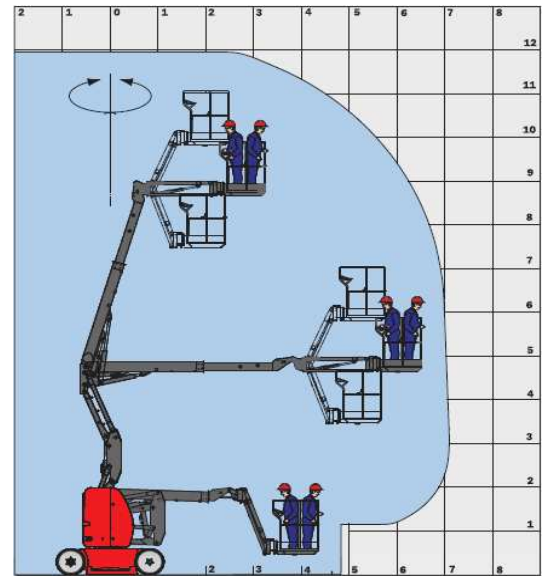
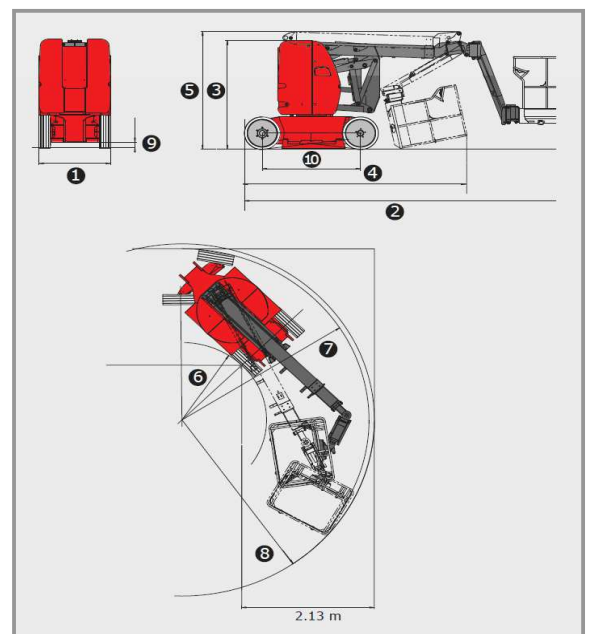

Serienausstattung

Proportional-Bedienhebel
Fahren bei max. Aushub möglich
Akustisches Warnsignal + Kontrollleuchte bei Schräglage und Überlast
Integriertes Ladegerät
Manuelle Not-Absenkung
Negativbremse
Akustische Warneinrichtung im Arbeitskorb
Betriebsstundenzähler
Batterieladezustandsanzeige
Kranösen
Integrierte Diagnosehilfe
Vorbereitung 220 V-Anschluss
Überrollschutz
Nicht markierende Reifen
Arbeitskorb mit Lochblechboden
CAN-BUS-Technologie
Werkzeugkasten im Arbeitskorb